

Voice Mail

Versão deste manual: 01/08

Caro Usuário!

Obrigado por ter adquirido o Voice mail Intelbras. Este produto foi desenvolvido buscando atender-lhe com o que há de mais moderno em tecnologia telefônica de qualidade.

Para usufruir integralmente de seu Voice Mail, leia atentamente as orientações contidas em seu Manual do Usuário, e preserve-o para futuras consultas que se façam necessárias.

Precisamos de sua opinião no nosso constante trabalho de adaptação deste manual às suas necessidades. Entre em contato com a gente, através de e-mail: document@intelbras.com.br ou Fax: 0 xx 48 3281 9505.

Afinal, conquistar a sua satisfação é o nosso objetivo!

Versão deste manual: 01/08

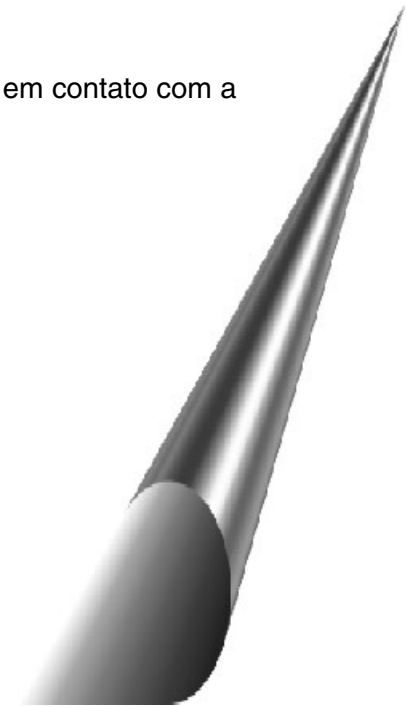

Fixação e Instalação

O Voice Mail deverá ser fixado o mais próximo possível da Central (preferencialmente ao lado). Evite os seguintes locais:



Pontos sem ventilação, com umidade, próximo de fontes de calor e vibrações.



Paredes onde a incidência de sol é intensa, atrás de portas, embaixo de janelas, em locais de circulação como corredores etc.



Pontos próximos a televisores ou outros equipamentos sujeitos à interferência de rádio-freqüência.

Fixação do Voice Mail

Após escolher o local fixe o equipamento executando os seguintes passos:



2

Perfure a parede no local escolhido, depois coloque o parafuso no furo 1; encaixe-o na bucha até ½ cm da cabeça do parafuso. Encaixe o Voice Mail no parafuso e puxe-o para baixo.

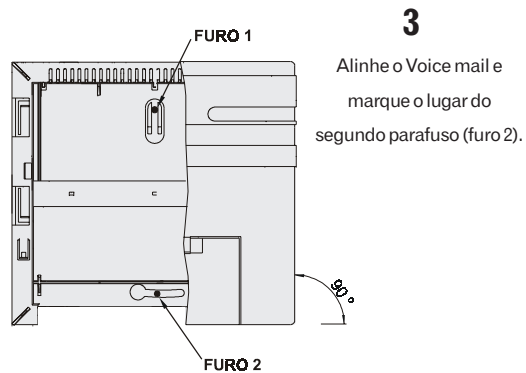
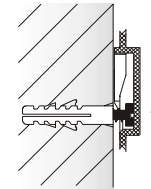

4

Retire o Voice mail, fure e coloque a bucha do segundo parafuso.

Para finalizar, encaixe o equipamento novamente no parafuso superior e alinhe; coloque o parafuso inferior e aperte.

Fixação da Fonte Externa



A fonte de alimentação é automática (Full Range 88-260V).

- 1** Escolha um local próximo ao Voice Mail.
- 2** Posicione a fonte horizontalmente abaixo do Voice mail e marque a posição dos furos para os fixadores laterais da fonte.
- 3** Marcados, fixe a fonte utilizando buchas e parafusos compatíveis.

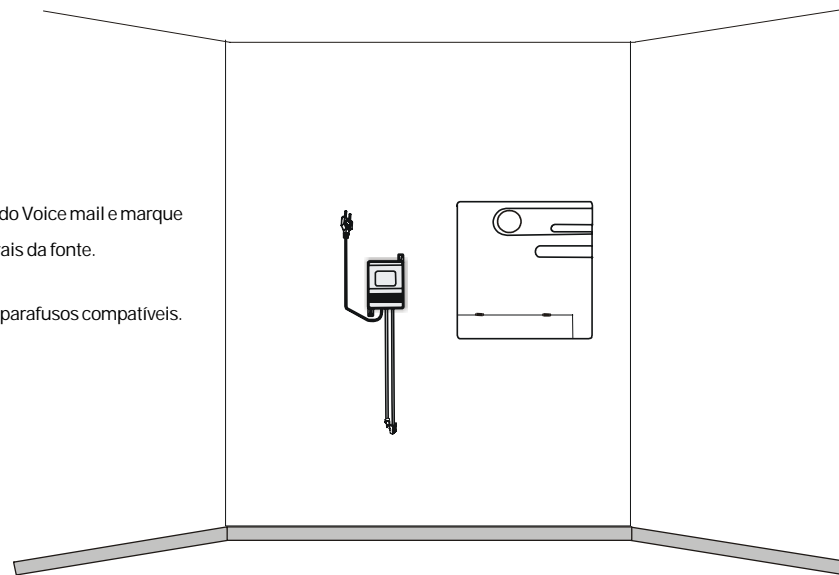

Instalação da Fiação

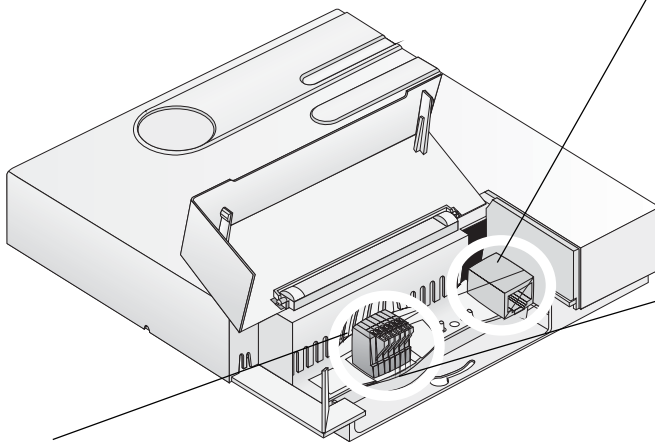

ramais



Os canais do Voice mail devem ser conectados em ramais analógicos da central.

Conecte os canais 1 e 2 do Voice Mail respectivamente à primeira e segunda posições físicas programadas no PABX.

Exemplo: se você programar na central a posição física 51+18+87 e depois 51+19+87, o canal 1 do Voice Mail deverá ser conectado à posição física 18 e o canal 2 à posição 19.

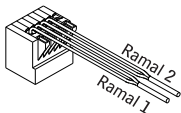

Para instalar, pressione a alavanca do conector CN10 (CN2 para versão 2.0) para baixo, insira os fios já descascados (fios de ramais) e solte a alavanca.

Fonte externa

Conecte o cabo de alimentação da fonte ao conector CN12 (CN1 para versão 2.0) do Voice Mail e, em seguida, ligue a fonte à rede elétrica (110/127 ou 220 Volts CONFORME REDE LOCAL).

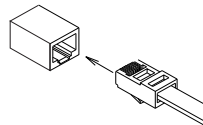

Comunicação Voice Mail/PABX

A comunicação entre os dois equipamentos é efetuada através de um cabo serial (par de fios).

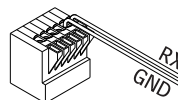

No Voice Mail, instale os cabos na entrada serial RX e GND do conector CN10 (CN2 para versão 2.0).

Nas centrais 126 e 80 Digital conecte os cabos na saída TXDB e GNDA da central (conector CN5). Nas centrais 10040, 16064 e 16000 conecte os cabos na saída TXDB e GNDA da central (conector CN28). Na central Corp 6000, conecte os cabos na saída TXDB e GNDA da central (conector CN13) e Corp 8000 (conector CN16).

Na central 141 Digital, é necessário a confecção de um cabo para realizar a ligação do Voice Mail com o PABX conforme desenho a seguir:

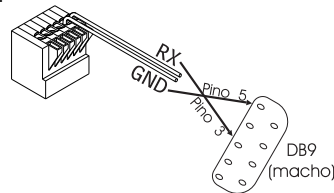

Depois de confeccionado o cabo (DB9), conecte-o no CN 4 da central.

Componentes Internos

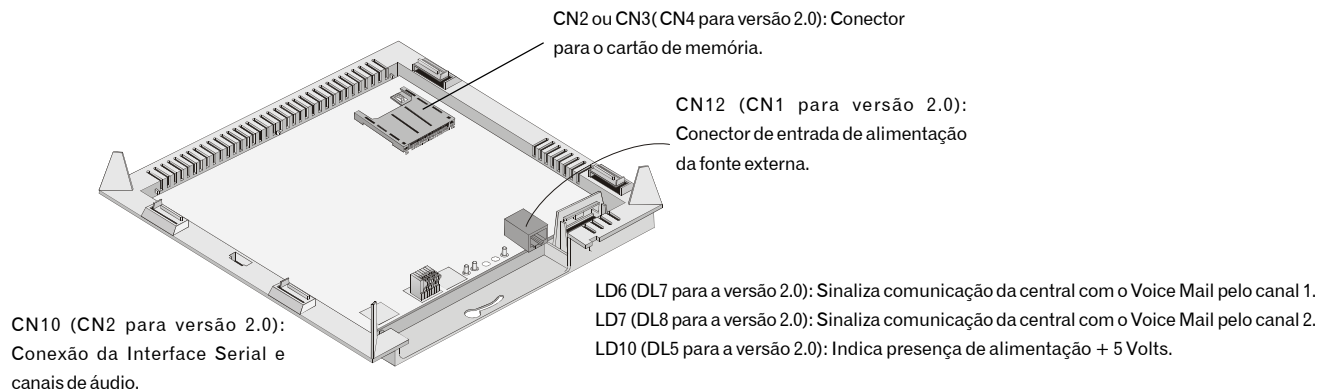

Especificações Técnicas

Capacidade	2 canais e 2 horas mensagens - utilizando cartão Smartmedia (na versão 2.0, utiliza-se memória interna) .
Proteção Elétrica	Possui proteção contra transientes na alimentação AC.
Alimentação AC	110/127 ou 220 Volts, 50 ou 60 Hz
Potência Máxima da fonte	24 W
Dimensional	200 x 185 x 45 mm
Peso	1,2 Kg
Potência do Voice Mail	1,4W
Potência mensal em KWh	1 KWh
Temperatura de operação	0° a 55°C

Iniciando o Funcionamento

Após concluída a instalação do Voice mail, você deverá executar os seguintes procedimentos para que seu equipamento funcione adequadamente:

- 1** Ligue o PABX e mantenha o Voice Mail desligado - os leds 6 e 7 (leds 7 e 8 para versão 2.0) ficarão acesos.
- 2** Programe no PABX a posição física dos canais do Voice Mail (veja a programação "Plano de numeração").
- 3** Defina quais ramais poderão utilizar o serviço de Voice Mail, através da programação "Categoria de Acesso ao Voice Mail".
- 4** Programe no ramal do usuário os desvios para o Voice Mail (veja a programação "Tipos de desvios de ramal a Voice Mail").
- 5** Ligue o Voice mail, após alguns segundos os leds 6 e 7 (leds 7 e 8 para versão 2.0) apagarão e o led 10 (led 5 para versão 2.0) ficará aceso, indicando que o aparelho iniciou seu funcionamento corretamente.

Veja a seguir como efetuar as programações necessárias ao funcionamento do equipamento.



Enquanto estiver programando o Voice Mail, você poderá receber três tipos de tons, indicando diferentes situações. Aprenda a identificá-los:



(Tom contínuo com intervalos rápidos)

Tom de pronto para programar: a programação desejada pode ser iniciada.



(Tons lentos com intervalos médios)

Tom de programação correta: a programação efetuada está correta, e você poderá efetuar uma nova programação ou colocar o fone no gancho.



(Tons rápidos intervalos rápidos)

Tom de programação incorreta: a programação efetuada está incorreta; verifique se está teclando corretamente os códigos e efetue a programação novamente.

Plano de Numeração

Esta programação associa o número dos canais do Voice Mail com sua posição física (local no PABX de onde sai o par de fios que vai para o ramal). A posição física é inflexível, enquanto que a numeração dos ramais varia conforme a necessidade.

A programação das posições de Voice Mail é consecutiva, ou seja, o primeiro número de posição programado será sempre o canal 1 e o segundo número será o canal 2, independentemente do número escolhido.



retire o fone do gancho (no ramal programador da Central);

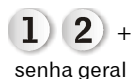

entre em programação geral teclando 12 + senha geral (a senha geral original de fábrica é 123);



tecle 5 + 1;

posição física

escolha a posição física que o Voice Mail ocupará na Central;



tecle 8 + 7;



aguarde tom ou mensagem de programação correta;



coloque o fone no gancho, ou execute a próxima programação.



A posição física 00 não pode receber Voice Mail.

Recomendamos também que a posição física 01 não seja configurada como posição de Voice Mail.

Posição física:

00 a 95 (ramal 200 a 295) para a 126 Digital
00 a 47 (ramal 200 a 247) para a 80 Digital
00 a 15 (ramal 20 a 35) para a 6000
00 a 23 (ramal 200 a 223) para a 8000
00 a 39 (ramal 200 a 239) para a 10040
00 a 63 (ramal 200 a 263) para a 16064 e 16000

Cancelamento de Posição Física do Voice Mail



retire o fone do gancho (no ramal programador da Central);



entre em programação geral teclando 12 + senha geral (a senha geral original de fábrica é 123);



tecle 5 + 1;

posição física

tecle o número da posição do Voice Mail que será cancelada;

nº do ramal

tecle o número do ramal que ocupará a posição física;



aguarde tom ou mensagem de programação correta;



coloque o fone no gancho, ou execute a próxima programação.

- Exemplo: se você definir que os dois canais do Voice Mail devem ser ligados nas posições físicas 18 e 19, entre em programação geral teclando 12 + senha geral, e em seguida tecle **51 + 18 + 87** e **51 + 19 + 87**. A partir deste instante o canal 1 e 2 do Voice Mail poderão ser ligados às posições físicas 18 e 19 do PABX, respectivamente. Para cancelar esta posição de Voice Mail, tecele **51 + 18 ou 19 + número do ramal** que ocupará a posição.

Categoria de Acesso ao Voice Mail

Nesta programação define-se quais ramais poderão utilizar o serviço de Voice Mail.

► **Programação de fábrica:** os ramais não têm acesso ao Voice Mail.



retire o fone do gancho (no ramal programador da Central);

1 **2** + senha
geral

entre em programação geral teclando 12 + senha geral (a senha geral original de fábrica é 123);

3 **7** **9**

tecle 3 + 7 + 9;

categoria

escolha a categoria desejada; _____

nº do ramal

pressione o número do ramal que terá acesso ao Voice Mail;



aguarde tom ou mensagem de programação correta;



coloque o fone no gancho, ou execute a próxima programação;

4 Não permite que o ramal programe desvio para o Voice mail (desabilita o Voice mail).

5 Permite que o ramal programe desvio para o Voice mail (habilita o Voice Mail).



Ao alterar a categoria de um ramal de "5" para "4", ou seja, retirar a categoria de acesso ao Voice mail, todas as mensagens deste ramal, sua saudação pessoal e sua senha serão apagadas.

Tipos de Desvios de Ramal a Voice Mail

Para que a Central desvie ligações para o Voice Mail, os ramais de destino da ligação deverão ter programado pelo menos um dos tipos de desvio: Desvio se ocupado e/ou Desvio se não atende para o Voice Mail.

Para que as ligações desviem para o Voice Mail quando o ramal estiver ocupado



no ramal a ser programado o desvio, tire o fone do gancho;



tecle 1 + 4 + 4;



tecle 8 + 7;



aguarde tom ou mensagem de programação correta;



coloque o fone no gancho.

Para cancelar a programação



Para que as ligações não atendidas, sejam desviadas para o Voice Mail



no ramal a ser programado o desvio, tire o fone do gancho;



tecle 1 + 4 + 5;

nº de toques
(3 a 7)

defina o número de vezes que o telefone deverá tocar antes do desvio ser efetuado (de 3 a 7 toques de campainha);



tecle 8 + 7;



aguarde tom ou mensagem de programação correta;



coloque o fone no gancho.

Para cancelar a programação



Situações de Desvios de Chamadas (do PABX para o Voice Mail)

Estado do Ramal

Situações em que o PABX “desvia” uma chamada para O Voice Mail

Ramal Ocupado

(com desvio se ocupado
programado)

- * chamada interna encadeada para ramal ocupado;
- * chamada interna para ramal ocupado;
- * chamada externa entrante atendida automaticamente e encaminhada para ramal ocupado;
- * transferência de chamada externa para ramal ocupado.

Ramal Livre

(com desvio se não atende programado)

- * chamada externa entrante atendida automaticamente e encaminhada para ramal livre;
- * chamada transferida para ramal livre;
- * chamada interna para ramal livre.

Estado do Ramal

Situações em que o PABX “não desvia” uma chamada para O Voice Mail

Ramal Ocupado

(com desvio se ocupado
programado)

- * se a chamada for uma chamada de emergência;
- * se o ramal ocupado for operadora;
- * se a chamada for um desvio se não atende de outro ramal para o ramal ocupado;
- * se a chamada for um transbordo de fila para ramal ocupado;
- * se o ramal ocupado pertence à um grupo chefe-secretária;
- * se a chamada for um siga-me vinda de um ramal com chefe-secretária programado;
- * se for uma chamada interna para grupo ocupado (programável);
- * se for transferência para grupo com todos os ramais ocupados (programável);
- * consulta interna para um ramal ocupado.

Ramal Livre

(com desvio se não atende programado)

- * se a chamada for transferência para um grupo livre;
- * se a chamada for um transbordo de fila para ramal livre;
- * se o ramal livre for atendedor de porteiro;
- * se a chamada for uma chamada de emergência para o ramal livre;

Senha de Acesso ao Voice Mail

Com a programação a seguir você poderá programar ou alterar sua senha particular de acesso ao Voice Mail, sendo que cada caixa postal pode possuir uma senha particular de acesso, ou também pode utilizar a senha padrão de fábrica. **▶ Senha padrão de fábrica: 1234**



Não é permitido o uso das teclas **#** e ***** como números de senha.



Retire o fone do gancho (no ramal ao qual pertence a senha);

8 **7** +
senha atual

Acesse o Voice Mail pressionando 8 + 7 (ou tecla dedicada) + senha atual;

5

Escolha a opção 5, você ouvirá a seguinte mensagem: "Alterar opções de caixa postal";

6

Escolha a opção 6, você ouvirá a seguinte mensagem: "Alterar sua senha", logo após você ouvirá uma nova mensagem "Após o sinal, digite sua nova senha com 4 dígitos" (**exceto # e ***);

Após digitar a senha você ouvirá a seguinte mensagem "Disque a senha novamente", repita a nova senha;



Você escutará a mensagem de programação correta "Senha Registrada com Sucesso"

Se ainda não foi programada uma senha específica para o ramal, digite a senha original de fábrica (1234); se já existir a senha exclusiva do ramal, digite-a.

Cancelamento de senha de acesso



retire o fone do gancho (no ramal programador da Central);

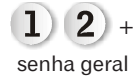

entre em programação geral teclando 12 + senha geral (a senha geral original de fábrica é 123);



pressione 6 + 8;

nº do ramal

tecle o número do ramal do qual deseja cancelar a senha particular (o ramal passará a utilizar a senha padrão de fábrica: 1234);





aguarde tom ou mensagem de programação correta;



coloque o fone no gancho.

Aviso de Mensagens

O Voice Mail poderá lhe avisar quando houver nova mensagem em sua caixa postal. Isto poderá ocorrer de 3 formas, nas quais o Voice Mail: liga para um número externo; sinaliza através de led piscando em uma tecla de seu Terminal, telefone digital ou sinaliza ramal analógico através de tom de discar diferenciado.

	retire o fone do gancho;	Programação de fábrica: o Voice Mail sinaliza no ramal.
8 7 + senha acesso	acesse o Voice Mail pressionando 8 + 7 (ou tecla dedicada do terminal) + senha;	Se ainda não foi programada uma senha específica para o ramal, você poderá utilizar a senha original de fábrica: 1234
5	escolha a opção 5, você ouvirá a seguinte mensagem: "Alterar opções de caixa postal";	
7	escolha a opção 7, você ouvirá a seguinte mensagem: "Alterar a forma de aviso de novas mensagens";	
opção desejada do menu	tecle o número correspondente à opção desejada;	Opções de aviso para novas mensagens: 3 O Voice mail sinaliza através do Terminal. 4 O Voice Mail liga para o número externo (veja no item a seguir como definir o número externo ao qual o Voice Mail ligará).
	coloque o fone no gancho.	

▶ Ao escolher a opção 4, o Voice Mail efetuará uma ligação de aviso toda vez que receber uma nova mensagem.

Nos TIs e telefone digital, a tecla que sinaliza a existência de novas mensagens também tem a finalidade de acessar o Voice Mail, facilitando e agilizando a utilização do equipamento (para os TIs 630 e 630i esta tecla deverá ser programada - veja o manual do usuário de seu terminal).

Definição do número externo para aviso de novas mensagens



retire o fone do gancho;

8 7

+ senha acesso

acesse o Voice mail pressionando 8 + 7
(ou tecla dedicada) + senha;

Se ainda não foi programada uma senha específica para o ramal, você poderá utilizar a senha original de fábrica: 1234

5

escolha a opção 5, você ouvirá a seguinte mensagem: ("Alterar opções de caixa postal")

7

escolha a opção 7, você ouvirá a seguinte mensagem: "Alterar a forma de aviso de novas mensagens";

4

tecle 4, você ouvirá a seguinte mensagem: "Para ouvir o número programado, tecle 3, para alterar o número externo tecle 4 e para sair do menu tecle 0";

4

+ número externo

tecle 4, você ouvirá a seguinte mensagem: "digite o número do telefone que receberá os avisos de novas mensagens;



aguarde tom ou mensagem de programação correta;



coloque o fone no gancho.

► **O Voice Mail efetuará** uma ligação de aviso ao número externo toda vez que receber uma nova mensagem.

Reset no Voice Mail



Após realizado o reset do Voice Mail, todas as mensagens contidas no Voice Mail serão apagadas e as senhas dos usuários serão novamente iguais à senha de fábrica: 1234.



retire o fone do gancho (no ramal programador da central);



tecle 1 + 1 + 9 + 9 + senha geral da Central;

senha geral



aguarde tom ou mensagem de programação correta;



coloque o fone no gancho.

Utilização

Os procedimentos descritos a seguir são válidos para toda a linha Intelbras de telefones comuns, além do telefone Premium 30 Digital e dos Terminais Inteligentes TI 630, TI 630i, TI 530, TI One Touch e TI 3130 Digital.

A comunicação entre o usuário e o Voice Mail se dá através de menus, que permitem navegar entre as diversas opções de operação e manutenção das características de caixa postal.



Para utilizar o Voice Mail, seu ramal deverá possuir Categoria de acesso ao Voice Mail.

Serão consideradas válidas as mensagens com tempo acima de 2 segundos, o tempo máximo para cada mensagem é de 1 minuto.

Se após a apresentação de qualquer uma das mensagens você não teclar nada será desconectado do Voice Mail.

Ligar para o Voice Mail

O Voice Mail pode ser utilizado através de telefones comuns (no modo multifrequencial - tom), telefones digitais ou através de Terminais Inteligentes analógicos ou digitais.



retire o monofone do gancho;



tecle 8 + 7 (ou a tecla dedicada de seu Terminal);

OU

tecla
dedicada
do Terminal

senha acesso

tecle o número de sua senha. _____

Você ouvirá em seguida o menu de opções, no qual poderá escolher entre ouvir suas mensagens ou alterar opções de caixa postal; escolha a opção desejada.

Se ainda não foi programada uma senha específica para o ramal, você poderá utilizar a senha original de fábrica: 1234; para programar a senha exclusiva, veja o item "Programando ou alterando a senha de acesso ao Voice Mail".

- ▶ Os Terminais Inteligentes TI 530, TI 3130 Digital, TI One Touch e o telefone Premium 30 Digital podem acessar o Voice Mail através de tecla dedicada do painel. No caso dos Terminais TI 630 e TI 630i, deve-se escolher uma tecla e programá-la, para ter esta função (veja este item no Manual do Usuário de seu Terminal).

Ouvir as Mensagens Recebidas

Estando em seu ramal



retire o fone do gancho;

8 7 +
senha acesso

acesse o Voice mail teclando 8 + 7 (ou a tecla dedicada de seu Terminal) + senha de acesso;

4

tecle 4, você ouvirá a seguinte mensagem: "Ouvir suas mensagens";

Em seguida será apresentado o conteúdo da primeira mensagem, seguido do menu de opções.

Estando em outro ramal com categoria de acesso ao Voice Mail



retire o fone do gancho;

8 7

tecle 8 + 7 (ou a tecla dedicada de seu Terminal)
você ouvirá a seguinte mensagem: "Bem vindo ao Voice Mail. Digite sua senha";

tecle * (para indicar ao PABX que você não está em seu ramal);

nº do ramal

tecle o número de seu ramal;

senha acesso

anote o número de sua senha.

em seguida serão apresentadas suas mensagens em seqüência, além do menu de opções.

Estando em outro ramal sem categoria de acesso ao Voice mail



retire o fone do gancho;



tecle 8 + 7 (ou a tecla dedicada de seu Terminal);

nº do ramal

tecle o número de seu ramal;

senha acesso

marque o número de sua senha.

Em seguida serão apresentadas suas mensagens em seqüência, além do menu de opções.

Ligando de fora do PABX



+
nº externo

retire o fone do gancho e ligue para o número no qual o Voice Mail está instalado;



ao ser atendido pelo Atendimento Automático, quando for solicitado que você marque o número do ramal desejado, tecle 87, ou aguarde o atendimento da telefonista e solicite que lhe transfira ao Voice Mail;

Para o atendimento automático deverá estar ativado na Central um dos serviços oferecidos (placa DISA T, placa DISA P/T ou Atendimento Automático)

nº do ramal

ao escutar a mensagem "Disque o número da caixa postal", tecle o número de seu ramal;

senha acesso

anote o número de sua senha;



tecle 4 ("Ouvir suas mensagens").

Em seguida serão apresentadas suas mensagens em seqüência, além do menu de opções.

Ligando de fora do PABX sem pré atendimento

O PABX, no qual o Voice Mail estiver conectado, deverá possuir E1 com serviço DDR.



nº externo

retire o fone do gancho e ligue para o número **DDR** desejado;



aguarde a quantidade de toques de desvio para Voice Mail;



durante a mensagem "Após o bip deixe seu recado", você deverá digitar #, para indicar ao PABX que você está em uma ligação externa;

senha acesso

digite o número de sua senha;

Discagem direta a ramal -

possibilita a realização de uma ligação direta para um determinado ramal através da linha externa. Exemplo: você deseja ligar para o ramal 9500 através da discagem DDR, para isto deverá incluir antes do número do ramal o número do prefixo desejado, neste caso 281. O PABX fará automaticamente a ligação para o ramal desejado, sem que a ligação passe pelo atendimento da telefonista.

Gravando Saudações Personalizadas

Cada caixa postal poderá gravar uma saudação personalizada para o Voice Mail, que será escutada pelos usuários sempre que queiram deixar uma mensagem.



Para uma perfeita gravação de sua mensagem de saudação, fale pausadamente e com o fone bem próximo à boca.



retire o fone do gancho;

8 7 +

senha acesso

acesse o Voice Mail teclando 8 + 7 (ou a tecla dedicada de seu Terminal) + senha de acesso;

5

tecle 5, você ouvirá a seguinte mensagem: "Alterar opções de Caixa Postal";

4

tecle 4, você ouvirá a seguinte mensagem: "Gravar nova saudação". A partir deste momento a saudação que estava anteriormente gravada, será eliminada;

grave sua mensagem personalizada

depois de escutar a mensagem "Após o bip fale sua saudação finalizando em silêncio" você ouvirá um bip, em seguida grave sua mensagem de saudação (máximo 30 segundos de gravação);



após o término do tempo máximo de gravação (30 segundos) você ouvirá o bip de fim de mensagem;

em seguida o Voice Mail voltará a apresentar o menu de manutenção de caixa postal.

Se não desejar personalizar a saudação, poderá utilizar a mensagem padrão de fábrica: "O usuário deste ramal não pode atendê-lo no momento. Após o bip deixe seu recado."

Se sua saudação for menor que 30 segundos, você deverá pressionar a tecla MUTE até ouvir o bip, que sinaliza o término da gravação ou coloque o fone no gancho.

Para escutar a mensagem gravada, tecle **3**.

Atendendo um Aviso Externo de Mensagem

Quando o Voice Mail estiver programado para encaminhar as mensagens a um número externo, você receberá a ligação do Voice Mail, que se identificará e apresentará as mensagens de forma segura através de sua senha.



ao atender uma chamada externa de Voice Mail você ouvirá "Serviço automático de mensagens, para acessar disque 0";

0

tecle 0;

senha acesso

tecle sua senha particular;

4

tecle 4, você ouvirá a seguinte mensagem: "Ouvir suas Mensagens".

Em seguida serão apresentadas suas mensagens em seqüência, além do menu de opções.

► Após a apresentação de qualquer uma das mensagens, se não for teclado o código solicitado o usuário será desconectado do Voice Mail.

Após efetuar a tentativa de chamada ao número externo, o Voice Mail armazenará as mensagens e só voltará a ligar quando for deixada uma nova mensagem em sua Caixa Postal.

Evite programar um número externo que possui Atendimento Automático como atendedor de suas mensagens, pois se a mensagem deste atendimento for muito longa, a operadora do sistema não conseguirá ouvir o aviso do Voice Mail.